

## INSTRUCTIONS D'UTILISATION

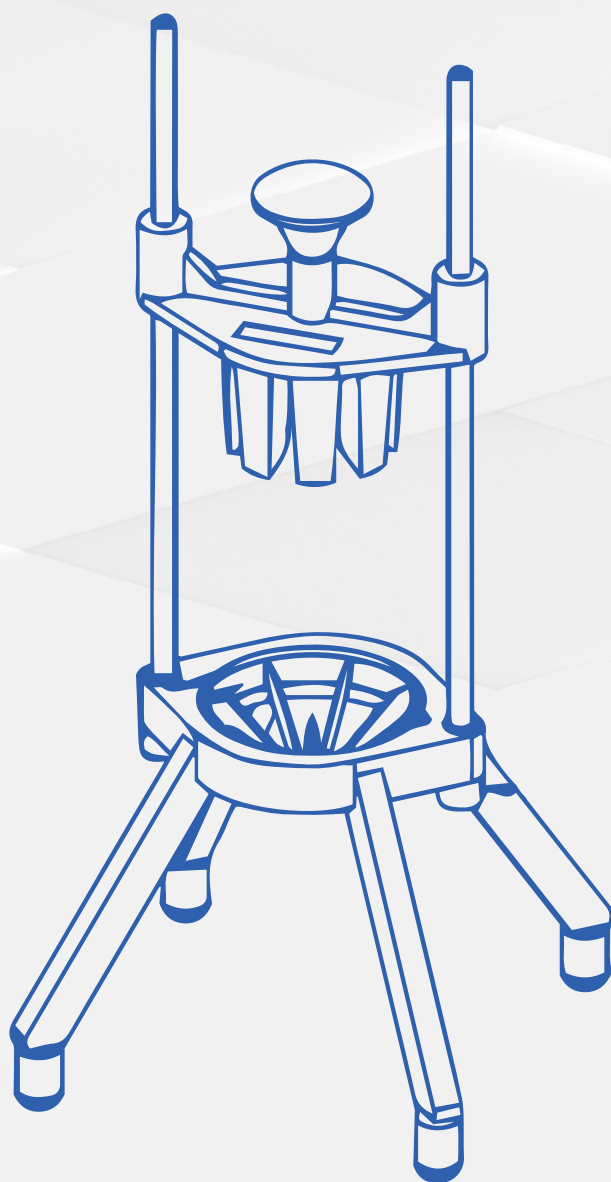

Hachoir pour découpage en morceaux

**FG10005**

- TRADUCTION DU MANUEL ORIGINAL -

<b>1. SÉCURITÉ</b>	<b>3</b>
<b>2. UTILISATION PRÉVUE</b>	<b>3</b>
<b>3. CARACTÉRISTIQUES TECHNIQUES</b>	<b>4</b>
<b>4. TRANSPORT ET STOCKAGE</b>	<b>4</b>
<b>5. UTILISATION</b>	<b>4</b>
<b>6. NETTOYAGE ET ENTRETIEN</b>	<b>4</b>
<b>7. GESTION DES DÉCHETS ET ÉLIMINATION</b>	<b>5</b>

**REMARQUE :**

Ce manuel a été traduit de l'original en anglais à l'aide de l'intelligence artificielle et de la traduction automatique.

Nous vous remercions pour l'acquisition du hachoir FORGAST destiné au découpage en morceaux.

Afin d'assurer la sécurité et le bon fonctionnement de l'appareil, il est impératif de prendre connaissance de cette notice d'utilisation avant toute première mise en service.

Cette notice doit être conservée dans un endroit sûr et accessible au personnel habilité. En tant que fabricant, nous nous réservons le droit de modifier les paramètres et les solutions techniques dans le but d'améliorer continuellement la qualité de nos produits.

Les informations et paramètres présentés dans cette notice peuvent différer de la réalité sans pour autant compromettre l'utilisation correcte de l'appareil.

## 1. SÉCURITÉ

1. Lors de la réception de l'appareil, il est impératif de vérifier son intégrité, en s'assurant de sa complétude et de l'absence de dommages éventuels liés au transport. En cas de constatation d'irrégularités ou de dommages, veuillez respecter les dispositions des Conditions Générales de Garantie indiquées dans ce manuel d'utilisation.

Il est strictement interdit d'utiliser un appareil endommagé lors du transport. Cela pourrait provoquer des blessures corporelles, endommager l'appareil ou causer des pertes matérielles, pour lesquelles le fabricant décline toute responsabilité.

2. L'appareil doit être exploité conformément aux conditions prévues dans le manuel d'instructions et strictement dans le cadre de l'utilisation pour laquelle il a été conçu et fabriqué.

3. Il est strictement interdit d'ouvrir soi-même le boîtier de l'appareil.

4. En cas de chute de l'appareil, il est impératif de soumettre celui-ci à une inspection ou réparation effectuée exclusivement par un service agréé Forgast avant toute nouvelle mise en service. Il est strictement interdit de procéder à toute réparation par soi-même, car cela présente un risque important de blessure.

5. Toute modification constructive ou altération de l'appareil est strictement interdite.

6. Il convient d'assurer un contrôle régulier du bon fonctionnement de l'appareil et, en cas de détection de toute anomalie, de se référer prioritairement aux consignes énoncées dans le présent manuel. Si les paramètres de fonctionnement corrects de l'appareil ne peuvent être obtenus, il est impératif de contacter un service technique agréé Forgast.

7. Les personnes mineures, présentant un handicap moteur ou mental, ainsi que celles dépourvues des connaissances nécessaires à la bonne utilisation de l'appareil, ne doivent l'utiliser que sous la surveillance et la responsabilité d'une personne qualifiée en matière de sécurité.



### ATTENTION !

Le non-respect des consignes énoncées ci-dessus peut provoquer des blessures graves, un danger pour la vie, des dommages envers l'appareil ou des pertes matérielles significatives dont le fabricant ne saurait être tenu responsable.

Le non-respect des consignes énoncées ci-dessus peut entraîner la nullité de la garantie.

## 2. DESTINATION D'USAGE

Le hachoir Forgast est conçu pour le découpage manuel en morceaux de légumes et de fruits. Grâce à des lames exceptionnellement affûtées et à un mécanisme de précision, il est possible d'obtenir à chaque utilisation un résultat de découpe parfaitement uniforme. Le mécanisme de découpe manuel garantit une autonomie complète et assure une fonctionnalité optimale dans toutes les conditions d'utilisation.

Par ses dimensions compactes, son faible poids et sa robustesse, cet appareil répond pleinement aux exigences de la restauration professionnelle. Il est idéalement conçu pour les restaurants, bars, établissements de type bistrot ou restauration rapide, food trucks, sociétés de catering ainsi que pour les stands en extérieur.

Le hachoir Forgast assure une précision élevée ainsi qu'une résistance remarquable – traits essentiels pour toute cuisine professionnelle.

Cet appareil facilite grandement et accélère la découpe des légumes et des fruits en cubes et en bâtonnets de forme parfaite. Il sera indéniablement reconnu comme un équipement indispensable dans tout restaurant, bar ou food truck.

### 3. DONNÉES TECHNIQUES

MODÈLE	FG10005
Dimensions de coupe	8 pièces
Matériau des lames	Acier inoxydable
Matériau du boîtier	Aluminium
Dimensions	200 x 200 x 470mm
Poids	10,5 kg

### 4. TRANSPORT ET STOCKAGE

Lors du transport, l'appareil doit être manipulé avec soin et toute sollicitation mécanique doit être évitée. L'appareil emballé ne doit en aucun cas être stocké à l'extérieur. Il doit être entreposé dans un local ventilé à faible taux d'humidité, afin d'éviter tout risque de corrosion.

### 5. UTILISATION

Avant toute première utilisation, il est indispensable de nettoyer minutieusement les parties en contact avec le produit. L'appareil doit être positionné sur une surface plane et stable. Pour insérer le produit dans l'appareil, relevez le levier manuel vers le haut. Placez le produit à traiter entre le pousseur et les lames. Poussez la manette vers le bas. Les particules de légumes ou de fruits se retrouveront dans le récipient placé directement sous l'ensemble des lames. Le produit destiné à la découpe doit être plus petit que l'ouverture située dans l'ensemble des lames.



#### ATTENTION !

Les lames du hachoir sont extrêmement coupantes. Une prudence particulière doit être observée lors de l'utilisation, du nettoyage ou de l'entretien de l'appareil.



#### ATTENTION !

Après chaque utilisation, nettoyez systématiquement la partie de travail ainsi que les lames de l'appareil afin d'éliminer tout résidu de produit, conformément aux instructions de la section « nettoyage et entretien ».

### 6. NETTOYAGE ET ENTRETIEN

Le hachoir doit être maintenu propre à chaque étape de la production culinaire. Avant de procéder à la préparation d'un produit différent, l'appareil doit être soigneusement lavé en utilisant les agents nettoyants et désinfectants Forgast.

Il est recommandé de nettoyer les parties opérationnelles de l'appareil avec des produits chimiques doux. Le corps et le mécanisme du hachoir ne doivent en aucun cas être immergés dans l'eau. Les éléments doivent être nettoyés à l'aide d'un chiffon humide.

Pour démonter le mécanisme du pousseur, il convient de le faire glisser hors des rails de guidage. Les résidus de produit présents dans l'ensemble des couteaux doivent être éliminés à l'aide d'une brosse rigide avec une vigilance particulière. Aucun outil tranchant ne doit être utilisé pour cette opération.



#### ATTENTION !

Les pièces en plastique ou en aluminium ne doivent pas être nettoyées au lave-vaisselle. L'appareil et ses composants lavés doivent être soigneusement séchés.

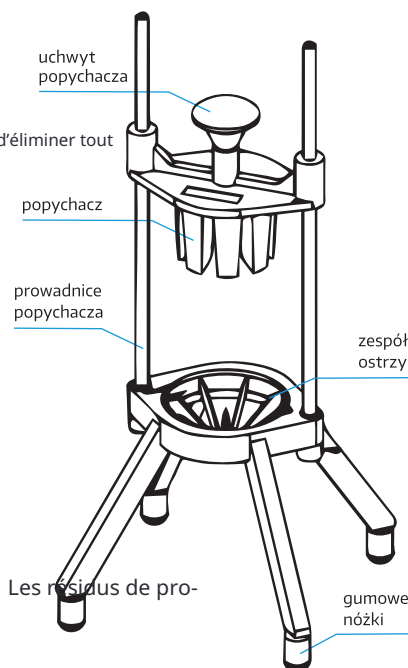

## 7. GESTION DES DÉCHETS ET ÉLIMINATION

En fin de vie du produit, il est strictement interdit de déposer l'appareil dans des lieux susceptibles de porter atteinte à l'environnement. Le stockage temporaire des déchets dangereux est autorisé uniquement en vue de leur élimination ultérieure. Il est impératif de se conformer à la réglementation relative à la protection de l'environnement applicable dans le pays d'utilisation de l'appareil.

L'appareil doit être confié à des entreprises spécialisées pour la collecte, le démontage et l'élimination.

L'appareil doit être démonté en séparant ses composants et en les classant selon leur nature chimique, en prenant en compte que certains peuvent être recyclés et réutilisés, à l'instar des déchets ménagers. Avant toute élimination, il est impératif de rendre l'appareil inutilisable en débranchant son cordon d'alimentation.

Le matériau résultant de l'élimination, s'il n'est pas réutilisé, doit être remis à un point de collecte ou à une décharge conformément à la législation en vigueur.

La présence de tout symbole WEEE sur le produit indique qu'il ne doit pas être traité comme un déchet ménager ordinaire. Il convient de procéder à son élimination appropriée afin d'éviter tout effet négatif sur l'environnement et la santé humaine.

Pour obtenir des informations complémentaires sur le recyclage de ce produit, veuillez contacter le fabricant, le service après-vente, ou l'organisme local chargé de la gestion des déchets.

Les interventions de démontage de l'appareil doivent exclusivement être réalisées par un personnel qualifié.

Si un remontage ultérieur de l'appareil est envisagé, toutes les opérations doivent être effectuées avec le plus grand soin afin de ne pas endommager ses composants.

Le fabricant décline toute responsabilité en cas de pannes ou d'inconvénients résultant d'une intervention par un personnel non habilité à utiliser l'appareil.



### ÉLIMINATION DES DÉCHETS

L'emballage ainsi que le matériau constitutif sont 100 % recyclables et portent le symbole .



Lors de l'élimination, il est impératif de respecter la réglementation locale en vigueur. Les éléments de l'emballage (sacs en plastique, morceaux de polystyrène, etc.) doivent être gardés hors de portée des enfants, car ils représentent un risque potentiel.

Cet appareil a été fabriqué à partir de matériaux recyclables. Cet appareil est conforme à la Directive Européenne relative aux déchets d'équipements électriques et électroniques (DEEE). En assurant une élimination appropriée de cet appareil, vous contribuez à éviter les impacts potentiellement négatifs sur l'environnement et la santé humaine.



Le symbole apposé sur l'appareil ou dans sa documentation indique que cet équipement ne doit pas être éliminé avec les déchets ménagers ordinaires. Ils doivent être remis à un centre spécialisé chargé de la collecte et du recyclage des équipements électriques et électroniques. Lors de la mise au rebut de l'appareil, il est impératif de le rendre inutilisable (en empêchant tout démarrage), en sectionnant le câble d'alimentation et en retirant les portes, étagères ou autres éléments susceptibles de présenter un danger.

Il est formellement interdit de créer des situations permettant de grimper sur l'appareil ou de s'y coincer. L'appareil doit être éliminé conformément aux réglementations locales en matière de gestion des déchets, en le déposant dans un centre de collecte spécialisé. Ne jamais laisser l'appareil sans surveillance, car il pourrait représenter un danger pour les enfants.

### DÉCLARATION DE CONFORMITÉ

L'appareil a été fabriqué conformément aux exigences de sécurité définies par les directives européennes et aux normes correspondantes. Une fois cette conformité obtenue, le fabricant déclare que ses produits sont conformes à la législation européenne en vigueur et sont donc munis du marquage CE approprié, autorisant leur mise sur le marché dans les pays européens. La déclaration de conformité est disponible sur demande de l'utilisateur, sous format électronique ou imprimé, au siège du fabricant ou sur le site internet [www.mmgaastro.pl](http://www.mmgaastro.pl)

Forgast - ul. Owsiana 58A, 40-780 Katowice, Pologne





